

■ 構成

IMPACT360™



ULTRA後継システム

コンタクトセンタ品質評価/モニタリング/分析ソリューション

IMPACT360™

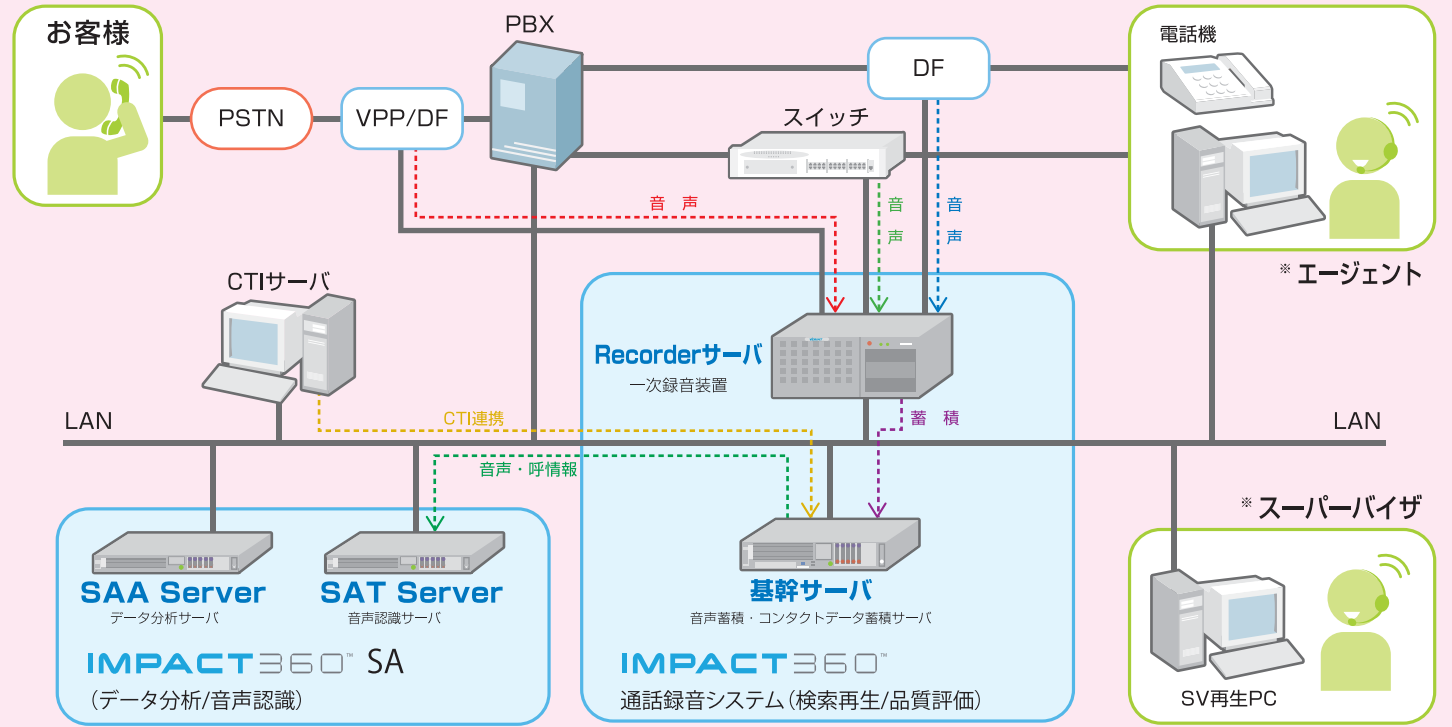

- ・デジタル内線 (->) または、局線 (INS1500) (->) から音声を取得いたします。
- ・VoIP録音の場合 (->) は、スイッチのミラーポートから音声を取得いたします。
- ※ エージェントとスーパーバイザ用PCには、音声聞きとり用のコーデックが必要となります。

2012年11月
リリース

ver.11.1

導入実績 260システム以上!!

さらに使いやすくなったポータル画面

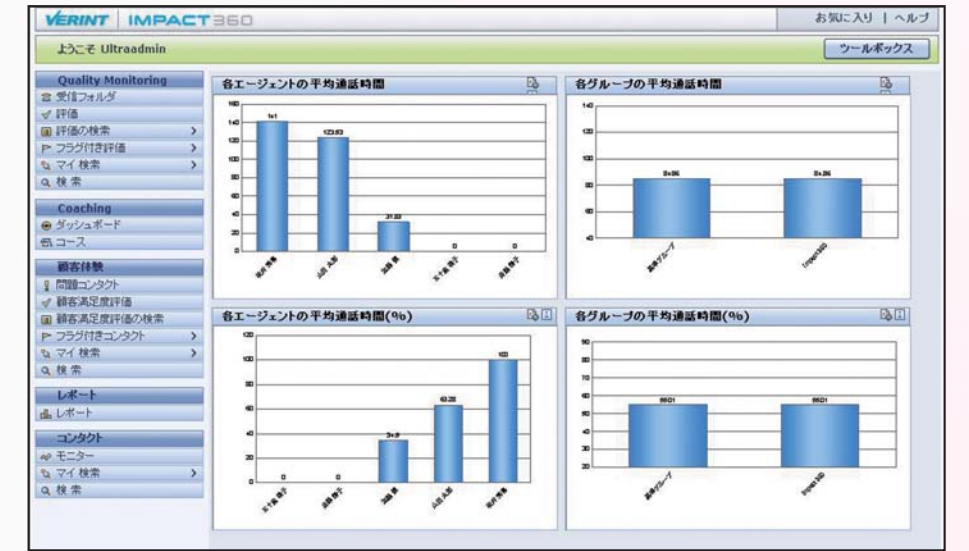

録音機能システム仕様

録音回線数	内線Digital/Analog	240ch/Recorder
	外線ISDN1500	368ch/Recorder
	VoIP	500ch/Recorder *録音種類により収容数に変更がございます。
対応PBX等	デジタル内線PBX	AVAYA、NORTEL、Aspect、NEC 等
	VoIP対応機種	AVAYA、NORTEL、CISCO、NEC 等
CTI連携	対応機種	AVAYA-AES、ProactiveContact、Nortel-Symposium、Aspect-ECS、Cisco-Call Manager、ICM、Unison、Genesys、NEC
	その他の連携方法	API開発キットによるコンタクトセンタアプリケーションとのインテグレーション
音声ファイル形式	G.723.1(5.3Kbps)、G711(64Kbps)、G.729(8Kbps)	
サーバOS	Windows Server 2008	
録音管理件数	最大5億件	
データベース	MS SQL 2008	
クライアントPC OS	Windows XP SP1,SP2,SP3 / Windows Vista SP1 32bit,SP2 32bit / Windows7 SP1 (32/64bit)	

※文中記載の会社名及び製品名は、各社の商標または登録商標です。
※本カタログ記載の内容は予告なく変更することがあります。

●お問い合わせ先

NTTアドバンステクノロジー株式会社
 グローバルプロダクツ事業本部
 メディアコミュニケーションプロダクツビジネスユニット
 〒170-0013東京都豊島区東池袋3-23-5 Daiwa 東池袋ビル
 TEL:03-5956-9050 FAX:03-5956-9057
 E-mail: ccs-sales@ml.ntt-at.co.jp URL: http://ngw.ntt-at.co.jp/



NTT-ATは、Verint Systems社の正規販売代理店です。

コンタクトセンタの品質強化に最適!

品質向上 + 顧客満足度向上 + コスト削減 + 収益増加

